

SCHEDA TECNICA PRODOTTO

DISEGNO TECNICO

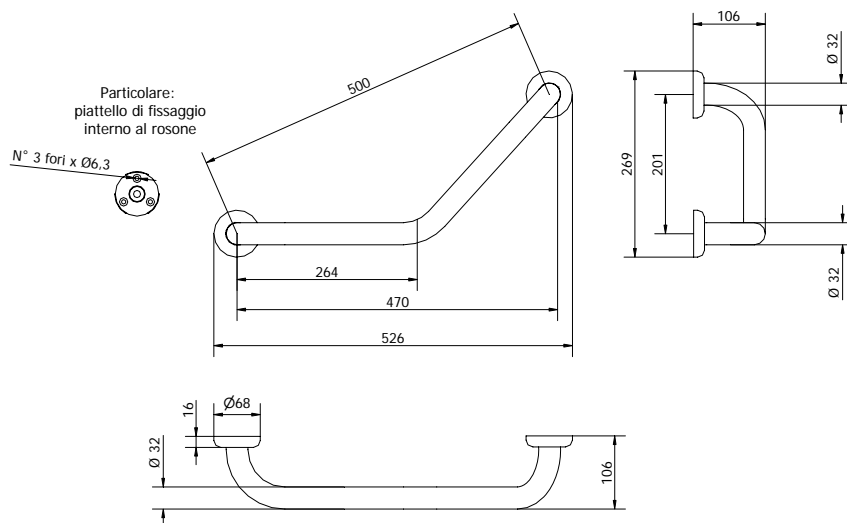

FOTO



FAMIGLIA PRODOTTO: MANIGLIONI E CORRIMANO – SERIE SOFT

CODICE: 110-SF-A

DESCRIZIONE: Maniglione angolare a 45°, isolato. Colore grigio antracite. Trattamento Thermosoft.

PRESTAZIONI MECCANICHE:

Capacità di tenuta 150 kg.

CERTIFICAZIONI:

Certificazione TUV di sistema UNI EN ISO 9001:2000.

Dichiarazione di conformità CE alla Direttiva Europea per i Dispositivi medici 93/42.

Norme di riferimento: Pr EN 1874; UNI EN 12182; UNI CEI EN ISO 14971; UNI EN 1041.

Istituto Giordano rapporto di prova N°258076.

CARATTERISTICHE PRODOTTO:

Corpo unico Ø 32 piegato a freddo, completo di piattelli di fissaggio e rosoni. Alto coefficiente di attrito per aumentare la sicurezza e il comfort durante l'utilizzo.

I piattelli di fissaggio isolano elettricamente il prodotto.

FISSAGGIO (INSTALLAZIONE):

- Fissaggio a muro tramite n°6 tasselli
- Tasselli non compresi nella confezione
- Consultare il foglio di istruzioni per la scelta dei tasselli adeguati in funzione del tipo di muratura.

MANUTENZIONE:

- Controllare periodicamente il corretto fissaggio degli accessori
- Effettuare una adeguata pulizia con acqua e sapone, non utilizzare prodotti abrasivi o corrosivi e spugne ruvide.

COMPOSIZIONE PRODOTTO –

MATERIALI -

TRATTAMENTI:

N°	Descrizione	Materiale	Trattamento
N° 1	Tubo Ø32 x 15/10	Fe P04	Zincato, Verniciato grigio antracite, Trattamento Thermosoft RAL9016
N° 2	Piattelli di fissaggio	Nylon PA6	
N° 2	Rosoni	Nylon PA6	Grigio antracite trattato Thermosoft Tropicalizzato
N° 2	Viti di fissaggio piattelli	Acciaio	
N° 2	Boccole di fissaggio	Ottone UNI EN 12164 CW614N	

TOLLERANZE GENERALI LUNGHEZZA (mm)

0÷300 ±3 301÷600 ±4 601÷2000 ±5

CONFEZIONE DEL PRODOTTO:

Imballo singolo in pluriball e scatola di cartone 145 x 105 x 560 mm.
Peso: 1,2 kg

I dati riportati non possono essere ritenuti vincolanti. Thermomat Saniline SRL si riserva il diritto di apportare modifiche tecniche ed estetiche senza nessun preavviso.

ST_PRODOTTO: 110-SF-A

APPROVATO
R.T.

REV.00 DEL 25/09/09

THERMOMAT SANILINE SRL

Via M. Curie, 7 – 46030 Cerese di Virgilio (Mantova) ITALY

Tel. + 39 0376 44 84 28 – Fax. +39 0376 44 86 15

www.thermomat.com – e-mail: info@thermomat.com

